

Návod k obsluze a montáži

pro chladničku s mrazničkou, s unášečem dveří

CZ

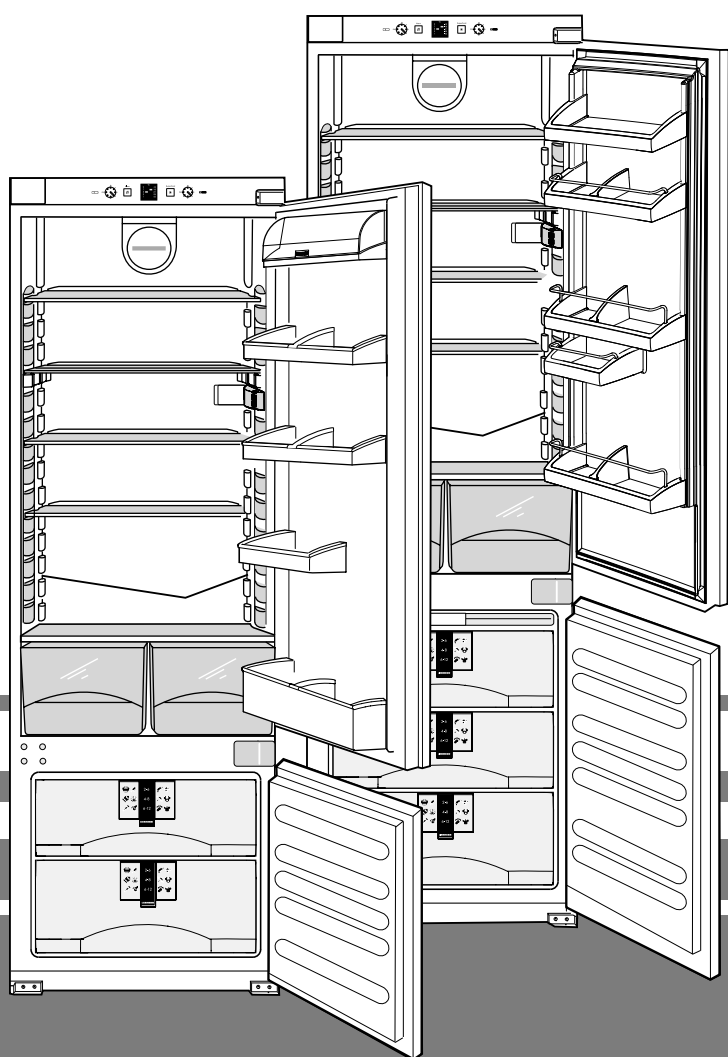

7084 374-00

ICS..3er 0609

LIEBHERR

Celkový pohled na přístroj

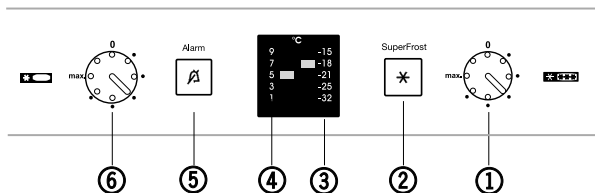

Ovládací a kontrolní prvky, obr. A1

- ① Hlavní vypínač a regulátor teploty v mrazničce
- ② Tlačítko SuperFrost
- ③ Zobrazení teploty v mrazničce
- ④ Zobrazení teploty v chladničce
- ⑤ Tlačítko poplachuteploty*
- ⑥ Vypínač a regulátor teploty v chladničce

Identifikační štítek obr. A2

- ① Označení přístroje
- ② Servisní číslo
- ③ Výrobní č.
- ④ Mrazicí výkon v kg/24 hodin

Přehled přístrojů a jejich vybavení, obr. A1

- ① Ovládací a kontrolní prvky
- ② Příhrádka na máslo a sýry, příhrádka na vejce*
- ③ Ventilátor*
- ④ Nastavitelné police
- ⑤ Držák na konzervy, nastavitelný
- ⑥ Rozkládací a zasouvací* police
- ⑦ LED osvětlení*
- ⑧ Příhrádka na vejce*
- ⑨ Odtok zkondenzované vody
- ⑩ Zásuvka na zeleninu
- ⑪ Příhrádky pro vysoké láhve a nádoby

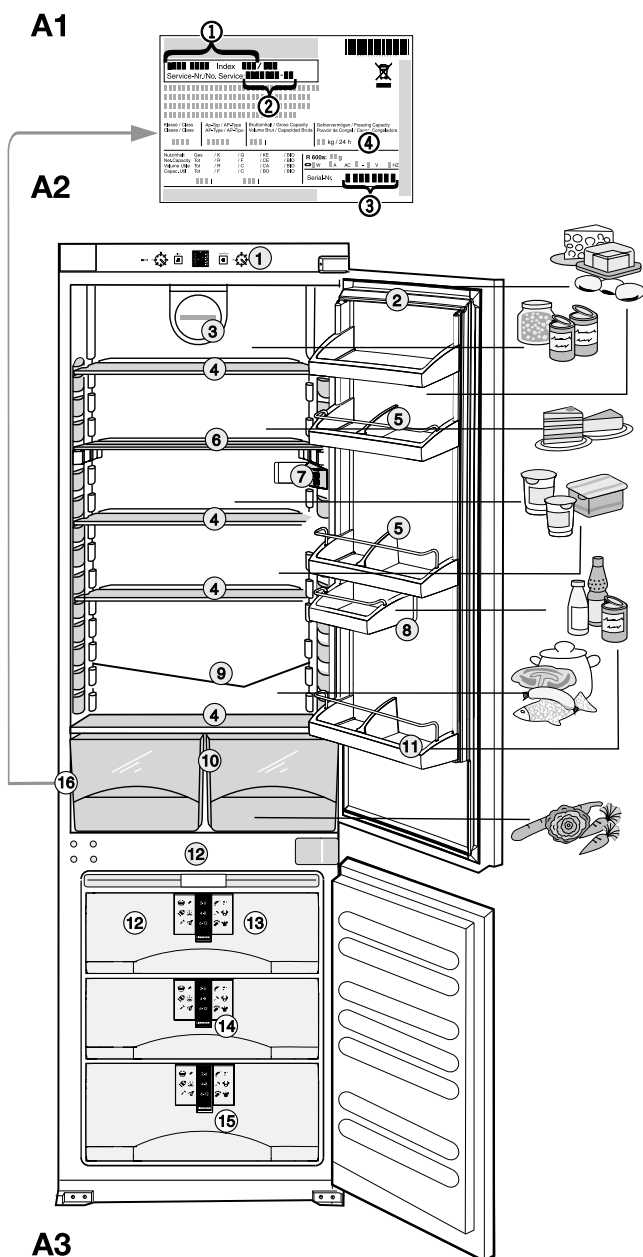

Mraznička

- ⑫ Akumulátor chladu*
- ⑬ Mrazicí deska
- ⑭ VarioSpace zvětšením zásuvky*,
- ⑮ Zásuvky s informačním systémem*
- ⑯ Typový štítek

Návod k použití pečlivě uchovejte a předejte případně dalším vlastníkům přístroje.

Tento návod je určen pro více modelů, takže jsou možné odchylky.

Obsah

Celkový pohled na přístroj.....	2
Ustanovení.....	3
Bezpečnostní pokyny a upozornění.....	3
Pokyny k likvidaci.....	3
Technická bezpečnost.....	3
Bezpečnost při používání.....	3
Pokyny k montáži a odvětrání.....	4
Připojení.....	4
Pokyny k úspoře energie.....	4
Uvedení do provozu a ovládací prvky.....	4
Vypnutí a zapnutí.....	4
Nastavení teploty.....	4
Ukazatel teploty.....	5
Akustický varovný signál.....	5
Chlazení s ventilátorem.....	5
Chladnička.....	5
Uspořádání potravin.....	5
Pokyny k chlazení.....	5
Změna vybavení.....	5
Mraznička.....	6
SuperFrost.....	6
Zmrazování pomocí funkce SuperFrost.....	6
Pokyny k zmrazování a ukládání.....	6
Informační systém*.....	6
Mrazicí deska.....	6
Akumulátory chladu.....	7
VarioSpace*.....	7
Odmrazování, čištění.....	7
Pokyny k odmrázování.....	7
Čištění.....	7
Poruchy a problémy?.....	8
Vnitřní osvětlení.....	8
Zákaznický servis a identifikační štítek.....	8
Montážní pokyny.....	9
Změna zarážky dveří.....	9
Upevnění v kuchyňské skříni.....	10

Ustanovení

- Příklad je určen k chlazení, mražení, uchování potravin a přípravě ledu. Je koncipován pro použití v domácnosti. Při jiném způsobu používání nelze převzít záruku za bezvadnou funkčnost.
- Podle klimatické třídy je přístroj koncipován pro provoz při omezeném rozsahu okolních teplot. Tento rozsah se nesmí překročit! Třída klimatu, pro kterou je přístroj určen, je uvedena na identifikačním štítku. Význam:

Třída klimatu	pro teploty prostředí
SN	+10 °C až +32 °C
N	+16 °C až +32 °C
ST	+16 °C až +38 °C
T	+16 °C až +43 °C

Těsnost chladicího okruhu byla zkontrolována.

- Příklad v zabudovaném stavu odpovídá příslušným bezpečnostním ustanovením a směrnici ES 2006/95/EG a 2004/108/EG (EMV).

Bezpečnostní pokyny a upozornění

CZ

Pokyny k likvidaci



Obal je vyroben z recyklovatelného materiálu.

- Vnitřní lepenka/lepenka
- Tvarované díly z pěněného polystyrénu
- Fólie z polyetylénu
- Stahovací pásy z polypropylénu

• Balicí materiál není vhodný jako hračka pro děti, hrozí udušení fólií!

- Balicí materiál odevzdejte v oficiálním sběrném místě.

Vysloužilý přístroj: Obsahuje cenné materiály, takže je třeba ho likvidovat odděleně od netříděného komunálního odpadu.



- Vysloužilé přístroje musí být v nepoužitelném stavu. Vytáhněte elektrickou zástrčku, napájecí kabel přestříhnete a zámek dveří uveďte do nepoužitelného stavu, aby se hrající si děti nemohly zavřít uvnitř.
- Dbejte na to, aby při odvozu vysloužilého přístroje nedošlo k poškození chladicího okruhu.
- Údaje o použitém chladivu naleznete na identifikačním štítku.
- Likvidaci vysloužilých přístrojů je třeba provádět odborně i věcně správně podle místně platných předpisů a zákonů.



Technická bezpečnost

- Aby nedošlo k poranění osob a věcným škodám, přepravujte přístroj pouze zabalený a instalujte ho ve dvou.
- Chladivo R 600a použité v přístroji není nebezpečné životnímu prostředí, ale je hořlavé.
- Chladicí potrubí nepoškozujte. Vystřikující chladivo může způsobit zranění očí nebo může vzplanout.
- Pokud dojde k úniku chladiva, je třeba z okolí místa úniku odstranit otevřený oheň a zdroje jisker, vytáhnout síťovou zástrčku a prostor dobře vyvětrat.
- Při poškození přístroje se ihned - ještě před připojením - obraťte na dodavatele.
- Aby byl zaručen bezpečný provoz, přístroje montujte a připojujte pouze podle pokynů uvedených v návodu k obsluze.
- V případě závady odpojte napájení přístroje: vytáhněte elektrickou zástrčku (při tom netahejte za kabel) nebo vypněte nebo vyšroubujte pojistku.
- **Opravy a zásahy do přístroje smí provádět pouze zákaznický servis, jinak uživateli hrozí značné nebezpečí.** To platí také pro výměnu přírodního elektrického kabelu.



Bezpečnost při používání

- Do zařízení neukládejte žádné výbušné látky ani spreje s hořlavými hnacími plyny, jako je butan, propan nebo pentan. V případě úniku by elektrické součástky mohly tyto plyny zapálit. Tyto spreje poznáte podle údajů o obsahu nebo symbolu plamene na obalu.
- Nápoje s vysokým obsahem alkoholu ukládejte jen těsně uzavřené a ve svislé poloze.
- Ve vnitřním prostoru přístroje nemanipulujte s otevřeným ohněm ani zdroji jisker.
- Uvnitř přístroje nepoužívejte elektrické spotřebiče (např. parní čistič přístroje nebo topná tělesa).

- Podstavce, zásuvky, dvířka atd. nepoužívejte ke stoupání ani k opírání.
- Tento přístroj není určen pro osoby (i děti) s tělesnými, smyslovými nebo duševními vadami nebo osoby, které nemají dostatečné zkušenosti a znalosti, ledaže by byly ohledně používání přístroje poučeny osobou odpovědnou za jejich bezpečnost nebo zpočátku přístroj používaly pod dozorem. Děti by neměly zůstat bez dozoru, aby se zajistilo, že si nebudou s přístrojem hrát.
- Zamezte trvalému styku kůže se studeným povrchem nebo s chlazenými či mraženými výrobky. Mohlo by to vést k bolestem, pocitu otupění a omrzlinám. V případě trvalého kontaktu s kůží zajistěte ochranná opatření, např. používejte rukavice.
- Zmrzlina, led ani ledové kostky nekonzumujte ihned po vyjmutí z mrazničky a příliš studené. Příliš nízké teploty mohou způsobit „popálení“.
- Nekonzumujte potraviny po uplynutí jejich doby trvanlivosti, mohlo by to vést k otravě.

Pokyny k montáži a odvětrání

- Při instalaci/montáži dávejte pozor, aby se nepoškodilo potrubí chladicího okruhu.
- **Ventilační profily nesmí být zakryty. Je třeba stále dbát na správný přívod vzduchu a odvětrání!**
- Prostor pro instalaci přístroje musí mít podle normy EN 378 na každých 8 g chladiva R 600a objem 1 m³, aby v tomto prostoru v případě úniku z chladicího okruhu nevznikala zápalná směs plynu a vzduchu. Údaje o množství chladicího média najdete na identifikačním štítku ve vnitřním prostoru přístroje.
- Dodržujte údaje uvedené v příloze návodu k montáži.
- Po montáži: Odstraňte všechny přepravní pojistky, z příhrádek stáhněte lepicí pásku nebo distanční díly* a příhrádky nastavte do požadované výšky.
- stáhněte všechny ochranné fólie: z ozdobných listů a předních stěn zásuvek.

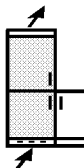

Připojení

Druh proudu (střídavý proud) a napětí

na místě instalace musí odpovídat údajům na identifikačním štítku. Je umístěn na levé vnitřní stěně přístroje, obr. A.



- **Zařízení připojte pouze k zásuvce s ochranným kontaktem, instalované podle předpisů.**
- Zásuvka musí mít pojistku 10 A nebo silnější a musí být na snadno dostupném místě mimo oblast zadní stěny přístroje.
- Přístroj **nepřipojujte**
 - ke společným měničům,
 - v kombinaci s tzv. úspornými zástrčkami (mohlo by dojít k poškození elektroniky),
 - k prodlužovacím kabelům v kombinaci s jinými přístroji - hrozí přehřátí.
- Po sejmutí kabelu ze zadní strany přístroje odstraňte **držák kabelu** - jinak hrozí nebezpečí hluku z vibrací!

Pokyny k úspoře energie

- Dbejte na to, aby byly všechny větrací profily volné.
- Dvířka otevírejte pokud možno pouze krátce.
- Potraviny ukládejte roztríděné. Nepřekračujte uvedenou dobu skladování.
- Všechny potraviny ukládejte dobře zabalené a zakryté; aby se na nich netvořila námraza.
- Teplá jídla nechte před vložením do přístroje vychladnout na pokojovou teplotu.
- Zmražené potraviny nechte rozmrazit v chladničce.
- Při poruše nechte dvířka zařízení zavřená. Zpomalí se tak úbytek chladu. Kvalita zmrazených výrobků zůstane zachována déle.

Uvedení do provozu a ovládací prvky

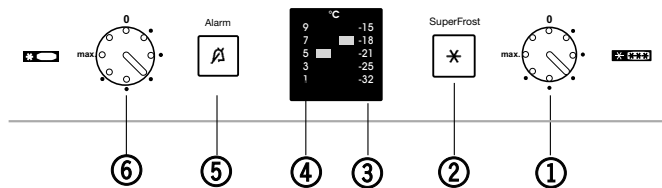

Před uvedením do provozu doporučujeme zařízení vyčistit. Podrobnější informace jsou uvedeny v kapitole „Čištění“. Před prvním vložením mražených výrobků nechte zařízení asi 4 hodiny v provozu. Mražené výrobky vložte až po zhasnutí červené výstražné kontrolky.

Vypnutí a zapnutí

- **Hlavním vypínačem s regulátorem ① se celé zařízení zapne nebo vypne, tzn. mraznička i chladnička.**
- **Zapínání:** Regulátor s drážkou ① pro mrazničku a ⑥ pro chladničku otočte mincí tak, aby blikaly/svítily **indikátory nastavení teploty ③ a ④**.
- Chladnička **je zapnutá, když svítí** indikátor nastavení teploty ④ a vnitřní osvětlení.
- Mraznička **je zapnutá, když svítí** indikátor nastavení teploty ③.
- Výstražné tlačítko ⑤ svítí červeně, dokud není dosaženo dostatečně nízké teploty k mražení, pak zhasne. Další informace jsou uvedeny v části „Alarm - akustický signál, červená výstražná kontrolka“.
- **Vypnutí celého přístroje:** Hlavní regulovatelný vypínač s drážkou ① otočte mincí do krajní polohy „0“, aby **zhasly indikátory nastavení teploty**. Chladnička a mraznička jsou vypnuté.
- Pokud chcete vypnout jen **chladničku** (mraznička zůstane zapnutá, což je vhodné např. v době dovolené), otočte vypínač s regulátorem ⑥ do polohy „0“, aby zhasla indikace nastavení teploty **chladničky ④** a vnitřní osvětlení. Indikátor nastavení teploty **mrazničky ③ musí svítit**.

Nastavení teploty

- Regulátory teploty ① a ⑥ otočte mincí tak, aby se rozsvítila indikace požadované teploty ③ a ④. Význam poloh drážky:

1. tečka	=	nejvyšší teplota,
		nejmenší chladicí výkon
max.	=	nejnižší teplota,
		nejvyšší chladicí výkon
- Doporučené nastavení teplot:
 - Pro **chladničku:** 5 °C
 - Pro **mrazničku:** -18 °C

Během nastavení bliká světelný indikátor nastavené teploty.

Upozornění: Teplota v chladničce závisí na četnosti otevírání dvířek, zaplnění a teplotě prostředí v místě instalace. Nastavení regulátoru je třeba upravit podle požadované teploty.

Funkce SuperFrost ②

Čerstvé potraviny by měly co nejrychleji promrznout až do vnitřku a již uložené zmražené výrobky by měly mít „zásobu chladu“. Tak se nejlépe uchovává výživná hodnota, vzhled a chuť zmražených potravin.

- Během 24 hodin lze zmrazit maximálně množství potravin uvedené na identifikačním štítku jako údaj „Mrazicí výkon ... kg/24h“. Toto maximální zmrazitelné množství se liší u jednotlivých modelů a klimatických tříd.

Podrobnější informace jsou uvedeny v části „Mražení pomocí funkce SuperFrost“.

Indikace nastavení teploty

- ③ pro mrazničku ④ pro chladničku
- Svítící indikace nastavení teploty signalizuje, že je zařízení v provozu.
- Jednotlivým světelným diodám jsou přiřazeny rozsahy teplot. Udávají nastavenou teplotu chlazení/mražení.
- V rámci teplotního/nastavovacího rozsahu, např. indikace -15 °C až -18 °C nebo mezi dvěma tečkami*, lze nastavit poněkud nižší teplotu. V případě potřeby pomalu otáčejte regulátorem teploty ① dále. Světelný indikátor rozsahu teplot např. od -18 °C **krátce zabliká**. Potvrzuje nastavení vyšší teploty v rámci malého rozsahu teplot.

Alarm - akustický signál, červená výstražná kontrolka

Akustický signál a červená výstražná kontrolka pomáhají chránit uložené mražené výrobky a šetřit energii.

- **Zvuk utichne** po stisknutí vypínače alarmu ⑤, nebo automaticky, když se znovu dosáhne dostatečně nízké skladovací teploty.
- Signál zazní vždy, když teplota není dostatečně nízká k mražení (podle nastavení teploty).
- Zároveň **bliká červená** kontrolka na vypínači alarmu.

Příčinou může být

- vložení teplých čerstvých potravin ke zmrazení,
- vniknutí velkého množství teplého vzduchu z okolí při přeskládávání nebo vyjímání mražených výrobků. Toto kolísání teploty nemá na zmražené výrobky žádný vliv.
- Po stisknutí vypínače alarmu přestane **kontrolka alarmu** blikat a svítí nepřerušovaně. Zhasne až po skončení stavu alarmu, tzn. po dosažení dostatečně nízké teploty. Tím se automaticky obnoví **funkčnost** akustického varovného signálu.
- Pokud tlačítko SuperFrost **bliká současně** s některým indikátorem nastavení teploty, znamená to: došlo k závadě. obraťte se na oddělení služeb zákazníkům a informujte je o tomto blikajícím ukazateli. To umožní rychlý a účelný servisní zákrok.

Chlazení s ventilátorem*

k chlazení s cirkulací vzduchu

Tímto způsobem lze na všech úrovních dosáhnout relativně rovnoměrného rozdělení teplot a rovnoměrného chlazení všech potravin na nastavenou teplotu. Nucenou cirkulací vzduchu se vyrovnají rozdílné teploty v různých částech, které jsou obvyklé za normálního provozu. Tento postup se doporučuje:

- při vysoké teplotě prostředí (asi od 30 °C),
- při vysoké vlhkosti vzduchu, např. v letním období.
- **Zapnutí/vypnutí:** Stiskněte spínač ventilátoru.

I = zapnuto, 0 = vypnuto.

Upozornění: Při zapnutém ventilátoru se zvyšuje spotřeba energie.

- Pro úsporu energie se ventilátor automaticky vypíná při otevřených dvířkách.

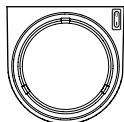

Chladnička

Uspořádání potravin

V horní části vpředu a ve dvířkách je nejtepleji

Pokyny k chlazení

- Potraviny je třeba ukládat tak, aby mohl vzduch dobře cirkulovat, tzn. ne příliš těsně u sebe. Ventilací štěrbin* na zadní stěně se **nesmějí** zakrývat, aby byl zachován chladicí výkon!
- Potraviny, z nichž se snadno uvolňuje zápach nebo chuť, a tekutiny uchovávejte vždy v uzavřených nádobách nebo přikryté.

Změna vybavení

- **Držák na konzervy** můžete posouvat a všechny přihrádky ve dveřích můžete pro čištění vyjmout: Přihrádku posuňte nahoru, vyjměte směrem dopředu a v opačném pořadí znovu nasadte.

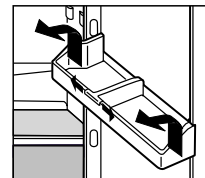

- Posunutím **držáku lahví a konzerv** můžete lahve zajistit proti překlopení při otvírání a zavírání dveří, přitom držák uchopíte vždy za plastovou část! Při čištění můžete držák vyjmout: Držák lahví vytáhněte podle vyobrazení.j.

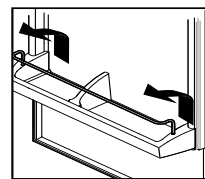

- **Skleněné police***, můžete přestavovat podle výšky chlazeného zboží:
 - Skleněnou polici nadzvedněte, vysuňte, až je vybrání v místě podložek, a usadte výše nebo níže.
 - Skleněné police jsou proti neúmyslnému vysunutí zajištěny zarážkami.

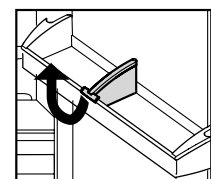
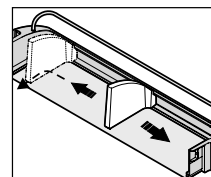

- Používejte přední plochu dna chladničky jenom pro **krátkodobé uložení** chlazených potravin, např. když potraviny přeskládáváte nebo třídíte. Usnadňuje to manipulaci. Chlazené potraviny ovšem **nenechávejte**

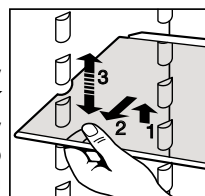

- stát, jinak se při zavření dvířek mohou posunout dozadu nebo převrátit.

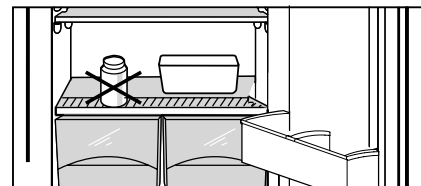

- Místo pro vysoké nádoby umožňují **půlené skleněné police**: Přiložené vkladací kolejničky, **n a s u ň t e** v požadované výšce vpravo a vlevo na ukládací výstupky, přitom dávejte pozor na pravou (R) a levou (L) část! Skleněné police ① /② zasuněte. Skleněná police ② musí ležet dorazovým krajem dozadu!

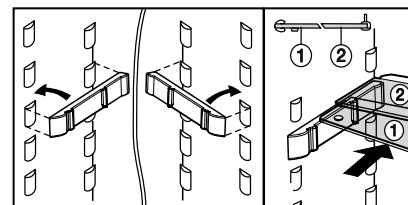

Mraznička

SuperFrost

Čerstvé potraviny by měly co nejrychleji promrznout až do vnitřku a již uložené zmrazené výrobky by měly mít „zásobu chladu“. To umožňuje zařízení SuperFrost. Tak se nejlépe uchovává výživná hodnota, vzhled a chuť zmrazených potravin.

- Během 24 hodin lze zmrazit maximálně množství čerstvých potravin uvedených na identifikačním štítku jako údaj „Mrazicí výkon ... kg/24h“, viz obr. A2, pol. ④. Toto maximální mrazitelné množství se liší u jednotlivých modelů a klimatických tříd.

Zmrazování pomocí funkce SuperFrost

- Tlačítko SuperFrost ② krátce stiskněte, aby se rozsvítila kontrolka. Mrazicí teplota klesá, zařízení pracuje na maximální chladicí výkon.
- Při malém množství zmrazovaných výrobků počkejte/předmrazujte asi 6 hodin. Tato doba obvykle stačí. Při **maximálním** množství uvedeném na identifikačním štítku pod údajem Mrazicí výkon počkejte asi 24 hodin.
- Potom vložte čerstvé potraviny, nejprve do horních zásuvek.
- SuperFrost se automaticky vypíná po celkové asi 65 hodinách. Mrazicí proces je ukončen - tlačítko SuperFrost zhasne - přístroj pracuje opět v normálním energeticky úsporném režimu.

Upozornění: Funkci SuperFrost **nemusíte** zapínat:

- pokud vkládáte již zmrazené zboží,
- když zmrazujete denně do 2 kg čerstvých potravin.

Pokyny k zmrazování a ukládání

- **Pro zmrazení jsou vhodné:** maso, zvěřina, drůbež, čerstvé ryby, zelenina, ovoce, mléčné výrobky, chleba, pečivo, hotová jídla.
Nehodí se: hlávkový salát, ředkvičky, hroznové víno, celá jablka a hrušky, tučné maso.
- **Jako balicí materiál jsou vhodné** běžné sáčky do mrazničky, plastové, kovové a hliníkové nádoby k opakovanému použití.
- Čerstvé zmrazené potraviny nenechávejte ve styku s již zmrazenými. Balení ukládejte vždy suchá, aby k sobě potraviny nepřimrzaly.
- Balení vždy označte datem a obsahem a nepřekračujte doporučené doby trvanlivosti mražených produktů, předejete tak ztrátě kvality.
- Potraviny, které mrazíte sami, balte vždy po porcích vyhovujících spotřebě domácnosti. Aby potraviny rychle promrzly i uvnitř, nemělo by být překročeno následující množství v jednom balení:
 - ovoce, zelenina do 1 kg
 - maso do 2,5 kg.
- **Zeleninu** po umytí a naporcování spařte. (Na 2-3 minuty vložte do vařící vody, potom vyjměte a rychle ochladte studenou vodou. Pokud ke spaření používáte napařovač nebo mikrovlnnou troubu, dodržujte pokyny v příslušném návodu.)
- Čerstvé potraviny a spařenou zeleninu před mražením nesolte a nekořeňte. Ostatní jídla solte a kořeňte jen mírně. Různé koření mění svou chuťovou intenzitu.
- Láhve a plechovky s nápoji obsahujícími oxid uhličitý nedávejte mrazit. Mohly by prasknout. Při rychlém chlazení nápojů je třeba lahve nejpozději po hodině vyjmout z mrazicího prostoru!

- **K ukládání:** Maximální povolené zatížení jednotlivých polic a chladicí desky mraženými výrobky je **25 kg**.







- Mražené výrobky stejného druhu ukládejte vždy k sobě, aby nemusela být dvířka dlouho otevřená a uspořila se energie.
- Nepřekračujte uvedené doby trvanlivosti výrobků.

- **K rozmrazení** vyjímajte vždy jen množství, které právě potřebujete. Rozmražené potraviny co nejdříve zpracujte na hotové jídlo.

Mražené výrobky můžete rozmrazovat:

- v troubě/horkovzdušné troubě
- v mikrovlnné troubě
- při pokojové teplotě
- v chladničce, čímž se chlad vydaný mraženými výrobky využije k chlazení potravin v chladničce.

Informační systém*

Hotová jídla Zmrzlina		2-6		Uzeniny Chléb
Ryby Vepřové maso		4-8		Houby Zvěřina
Zelenina Ovoce		6-12		Drůbež Hovězí/te- lečí maso

Zmrazené potraviny je třeba spotřebovat během doporučené skladovatelnosti.

Čísla mezi symboly udávají skladovatelnost v měsících, a to vždy pro několik druhů mražených výrobků.

Uvedené doby skladovatelnosti jsou orientační hodnoty pro čerstvé zmrazené potraviny. Zda platí nižší nebo vyšší hodnota závisí na kvalitě potravin a způsobu jejich zpracování před zmrazením. Pro tučnější potraviny platí vždy nižší hodnoty.

Mrazicí deska

umožňuje samostatné mražení bobulovin, bylin, zeleniny a jiných menších potravin. Zabraňuje vzájemnému přimrzání. Zmrazené výrobky si zachovávají tvar, což usnadňuje pozdější porcování.

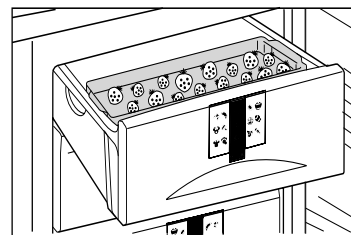

- Mražené produkty rozložte volně na polici do mrazničky
- Potraviny mrazte 10 až 12 hodin, pak jimi naplněte mrazicí sáčky nebo nádoby a uložte je do zásuvky.
- K rozmrazení je třeba zmrazené výrobky opět volně rozložit vedle sebe.

Akumulátory chladu*

zamezují při výpadku proudu rychlému zvýšení teploty, takže kvalita potravin zůstává lépe zachována.

Akumulátory chladu můžete nechat promrznout a uložit na mrazicí desce nebo v horní stěně mrazicího prostoru*.

● Použití akumulátorů chladu:

Odstraňte horní zásuvku. Akumulátor chladu zasuňte do stropu chladicího prostoru a vpředu zajistěte.

● Vyjmutí akumulátorů chladu:

Odstraňte horní zásuvku. Akumulátor chladu uchopte po stranách a vytlačte směrem dolů.

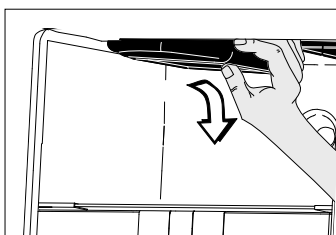
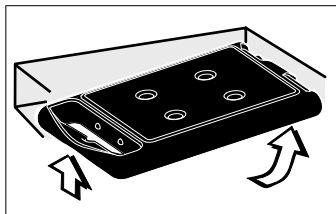

VarioSpace*

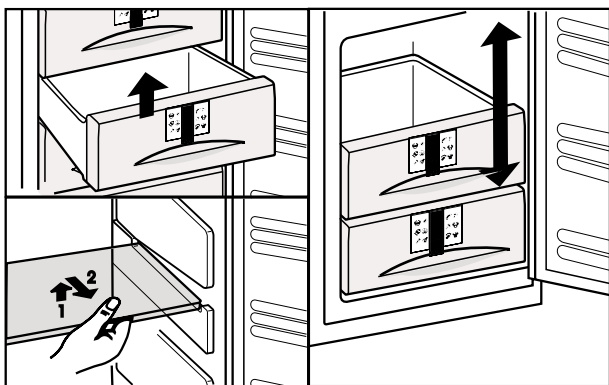

- Vyjmutím zásuvky a police získáte **prostor pro velké kusy** s výškou přes 2 zásuvky. Např. drůbež, maso a velké kusy zvěřiny lze mrazit nerozdělené a dále upravovat vcelku. Lze uložit vyšší kusy pečiva a balení zmrzliny.
- **Vyjmutí zásuvky** vytáhněte až na doraz a pak vpředu zvedněte
- **Vyjmutí police**, vpředu zvedněte a vytáhněte.
- Pro nasazení: postupujte v opačném pořadí; polici jednoduše zasuňte až na doraz..

Odmrazování, čištění

Odmrazování

Chladnička odtává automaticky. Zkondenzovaná voda se odpařuje působením tepla z kompresoru.

- Dbejte pouze na to, aby mohla odtátá voda bez překážek odtékat vypouštěcím otvorem na zadní stěně za zásuvkami na zeleninu



V mrazničce

se po delším provozu a podle četnosti otevírání dveří a vkládání „teplých“ potravin tvoří vrstva jinovatky nebo ledu. Tento jev je normální.

Při silnější vrstvě ledu se však zvyšuje spotřeba energie. Proto je třeba mrazničku pravidelně odmrazovat:

- Den před odmrazováním zapněte funkci SuperFrost, aby se vytvořila „zásoba chladu“ ve zmrazených výrobcích.
- Při odmrazování: Vytáhněte elektrickou zástrčku ze zásuvky nebo stlačte tlačítko Zap/Vyp pro mrazničku tak, aby zhasla indikace teploty. Pokud indikace teploty nezhasne, je aktivní dětská pojistka.
- Mražené potraviny v zásuvkách, s rezervou chladu, zabalte do novinového papíru nebo deky a uložte na chladném místě.
- K urychlení tání postavte na některou desku hrnec s horkou, ale ne vařící vodou.

K odmrazování nepoužívejte elektrická topidla, parní čisticí přístroje, rozmrazovací spreje ani otevřený plamen. K odstraňování ledu nepoužívejte kovové předměty. Nebezpečí poranění nebo poškození přístroje!

- Během odmrazování nechte otevřená dvířka. Vodu v prohlubni na dně vysajte houbou nebo hadrem. Pak přístroj vyčistěte a vytřete do sucha.

Čištění

- **Před čištěním zařízení vždy vypněte. Vytáhněte napájecí zástrčku nebo vyšroubujte nebo vypněte pojistky.**
- Vnitřní prostor a součásti vybavení vyčistěte ručně vlažnou vodou s trochou mycího prostředku. Nepoužívejte parní čisticí přístroje, jinak může dojít k poranění nebo poškození přístroje!
- Doporučujeme používat měkký hadr a univerzální čisticí prostředek s neutrální hodnotou pH.
- Na čištění nepoužívejte houby, které by mohly poškrábat povrch, čisticí prostředky v koncentrované formě a v žádném případě prostředky obsahující písek, chlorid nebo kyseliny nebo chemická ředidla.
- Dbejte na to, aby voda při mytí nenatekla do odtokového žlábků, větracích mřížek a elektrických dílů. Zařízení vytřete do sucha.
- Při mytí nepoškozujte ani neodstraňujte identifikační štítek na vnitřní straně, protože je důležitý pro servis.
- Police, skleněné police a jiné části vybavení čistěte ručně.
- Police vytáhněte podle obrázku:
- Skleněnou polici nadzvedněte, vybraní vytáhněte přes podložky, sklopte do strany a vytáhněte v šikmé poloze.
- Police zasouvejte vždy zvýšeným okrajem směrem dozadu a nahoru, jinak mohou potraviny přimrznout k zadní stěně.
- Pokud chcete vyjmout **horní přihrádku** ve dvířkách (přihrádku na máslo a sýry), zvedněte ji vždy s víkem*! Pak opatrně zatlačte boční díl přihrádky směrem ven, aby se uvolnil čep víka, víko sundejte na stranu.

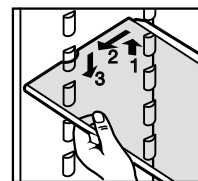

- Přihrádku vytáhněte podle vyobrazení.
- Ze všech ozdobných lišt stáhněte ochranné fólie.

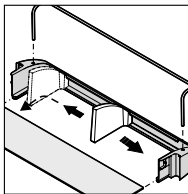

- **Odtokový otvor** v zadní stěně nad miskami na zeleninu čistěte častěji, šipka na obr. V případě potřeby jej vyčistěte tenkou pomůckou, např. vatovou tyčinkou nebo něčím podobným.

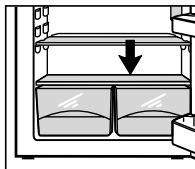

- Pak přístroj znovu připojte a zapněte.

Pokud má být zařízení **delší dobu mimo provoz**, je třeba je vyprázdnit, vytáhnout napájecí zástrčku, popsaným postupem vyčistit a nechat dvířka otevřená, aby uvnitř nevznikal zápach.

Poruchy a problémy?

Zařízení je vyrobeno a konstruováno tak, aby byla zaručena bezpečná činnost a dlouhá životnost.

Pokud se během provozu přesto vyskytne porucha, zkontrolujte, zda nebyla způsobena chybnou obsluhou, protože v tom případě účtujeme vzniklé náklady i během záruční doby.

Následující poruchy můžete po kontrole možných příčin odstranit sami:

Porucha - možná příčina a odstranění

Zařízení nefunguje, indikace nesvítí

- Je přístroj správně zapnutý?
- Je napájecí zástrčka správně zapojena do zásuvky?
- Je pojistka napájecí zásuvky v pořádku?

Nesvítí vnitřní osvětlení

- Je chladnička zapnutá?
- Nebyla dvířka otevřena déle než 15 minut?
- Žárovka je vadná.

Zařízení vydává příliš velký hluk

- Stojí přístroj pevně na podlaze? Nezpůsobuje běžící chladicí agregát vibrace nábytku nebo předmětů v okolí? Případně odsuňte lahve a nádoby od sebe.

- Normální jsou: **zvuky vznikající při proudění**, bublání nebo šplouchání chladicího média, které protéká chladicím okruhem.

Slabé **cvaknutí** je slyšet při každém automatickém zapnutí nebo vypnutí chladicího agregátu (motoru).

Bručení motoru. Je chvíli o něco hlasitější, když se agregát zapne. Při zapnutí funkce SuperFrost, po vložení čerstvých potravin a po otevření dvířek na delší dobu se automaticky zvyšuje chladicí výkon. Hluboký bručivý zvuk vzniká prouděním vzduchu z ventilátoru.

Zní alarm, teplota není dostatečně nízká

- Nebylo vloženo příliš velké množství čerstvých potravin **bez použití funkce SuperFrost?** (viz odstavec „SuperFrost“)
- Jsou dvířka správně zavřená?
- Jsou přívod vzduchu a větrání dostatečné?
V případě potřeby uvolněte větrací mřížku.
- Není okolní teplota příliš vysoká? (Viz část “Podmínky”)
- Nebylo zařízení příliš často nebo příliš dlouho otevřeno?
- Počkejte, zda se potřebná teplota neobnoví samovolně.

Vnitřní osvětlení

se automaticky vypne asi po 15 minutách, kdy jsou dveře otevřeny. Pokud při krátkém otevření dveří osvětlení nesvítí, i když ukazatel teploty svítí, znamená to případně vadnou žárovku.

Výměna žárovky:

- **Údaje o žárovce:** max. 25 W, druh proudu a napětí musí odpovídat údajům na identifikačním štítku. Používejte pouze žárovky stejného rozměru, objímka: E 14.
- Vypněte přístroj.
Vytáhněte síťovou zástrčku, popř. vypojte nebo vyšroubujte pojistku.

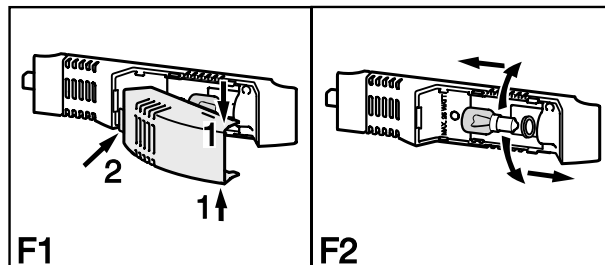

- Obr. F1: Kryt světla uchopte nahoře a dole a vytáhněte ven.
- Obr. F2: Výměna žárovky. Při otáčení je třeba použít trochu více síly k překonání tření pojistného kroužku. Při zašroubování je třeba dbát na čistotu dosedací plochy pojistného kroužku v objímce žárovky.
- Kryt žárovky opět vzadu nasadíte a po stranách zaklapnete.

Servis a identifikační štítek

Pokud není zjištěna žádná z uvedených příčin a nemůžete poruchu odstranit sami nebo pokud **blíká více indikátorů**, obraťte se na nejbližší oddělení služeb zákazníkům (viz příložený seznam). Sdělte

označení přístroje ①,
servisní číslo ②,
výrobní č. ③

z identifikačního štítku a které **světelné indikátory** blikají. To umožní rychlý a účelný servisní zákrok. Identifikační štítek je umístěn na levé vnitřní stěně přístroje.

Až do příchodu pracovníků oddělení služeb zákazníkům nechte přístroj zavřený, aby nedocházelo k dalšímu úbytku chladu.

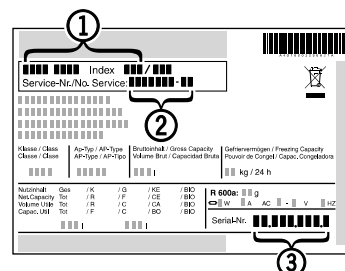

Návod k montáži

Návod k montáži a rozměry

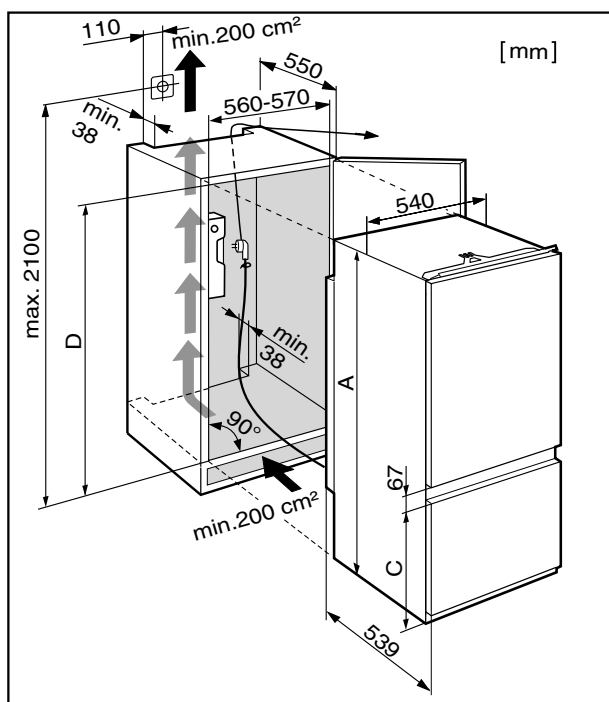

- Zkontrolujte montážní rozměry:

	A	C	D
ICS 30	1769,5	669	1772-1788
ICS 31	1769,5	523	1772-1788

- Skříňku a případně dvířka skříňky vyrovnejte pomocí vodováhy a úhelníku. Je-li to potřeba, kompenzujte nerovnosti podložením. Dvojitá podlaha a boční stěna skříňky musí svírat pravý úhel.
- Chladničku s mrazničkou montujte pouze do stabilního nábytku.
- Ventilační profily musí zůstat volné:
 - Hloubka větrací šachty za zadní stěnou nábytku musí být minimálně 38 mm.
 - Pro přívod a odvod vzduchu musí být v podstavci nábytku a v horní desce kuchyňské linky profil minimálně 200 cm²: čím větší je ventilační profil, tím úsporněji zařízení funguje.

Před začátkem montáže:

- Odstraňte držák přívodního kabelu ze zadní strany.

- Přívodní kabel přeložte pomocí šňůry.



Návod k použití pečlivě uchovejte a předejte případně dalším vlastníkům přístroje.

Tento návod k použití je určen pro více modelů, takže jsou možné odchylky.

Pro vestavbu potřebujete navíc toto nářadí: Šroubovák Torx®15, 20, 25, 30, nůžky, akumulátorový šroubovák

Změna strany otevírání dveří

V případě potřeby můžete změnit stranu otevírání dveří, jinak postupujte podle dalších částí "Přípevnění v kuchyňské skříňce".

- Pro snadnější montáž přístroj ze 3/4 zasuňte do výklenku

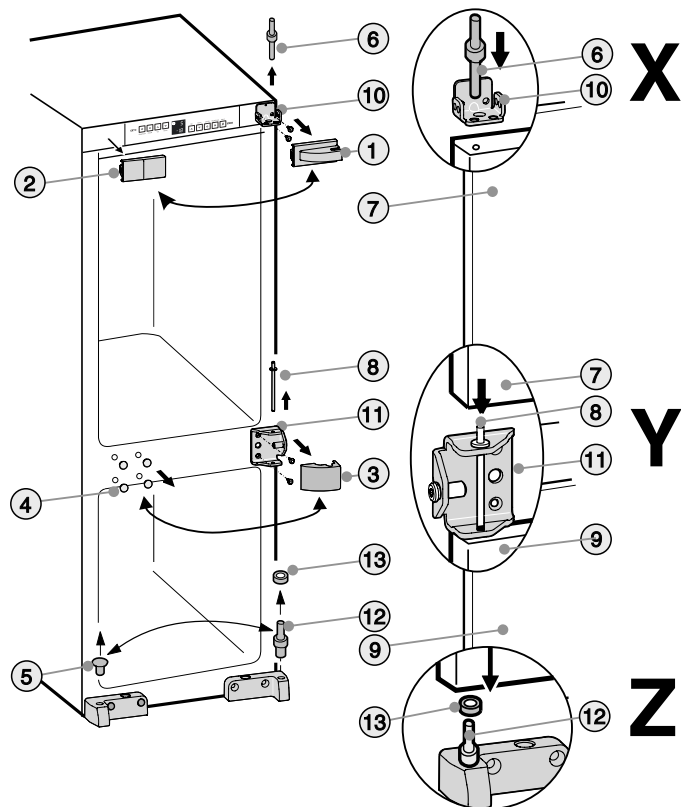

- Odstraňte záslepky ①, ②, ③, ④ a ⑤.
- Horní dveřní čep ⑥ vyšroubujte ze dvířek chladničky ⑦. **Upozornění:** Dvířka chladničky zajistěte proti vypadnutí.
- Dvířka chladničky ⑦ vyklepte lehce dopředu a zvedněte nahoru.
- Vyšroubujte střední dveřní čep ⑧. **Upozornění:** Dvířka mrazničky zajistěte proti vypadnutí
- Dvířka mrazničky ⑨ odeberte
- Horní dveřní čep ⑩ a střední dveřní čep ⑪ odšroubujte a zase našroubujte pomocí stejných šroubů na protější straně.
- Spodní dveřní čep ⑫ s podložkou ⑬ přeložte na druhou stranu.
- Dvířka mrazničky ⑨ zase namontujte: dole nasadte na dveřní čep ⑫ a podložku ⑬, **detail Z**. Střední dveřní čep ⑪ nasuňte do ložiska dveří přes střední kozlík ložiska ⑪ a zašroubujte, **detail Y**
- Dvířka chladničky ⑦ zase namontujte: nasadte na střední dveřní čep ⑧, **detail X**. Horní dveřní čep ⑥ vložte do ložiska dveří chladničky ⑦ přes vnější otvor v kozlíku ložiska ⑩ a zašroubujte, **detail X**
- Krycí díly připevněte na druhou stranu vždy otočené o 180°

Přehled upevňovacích dílů a jejich použití na přístroji

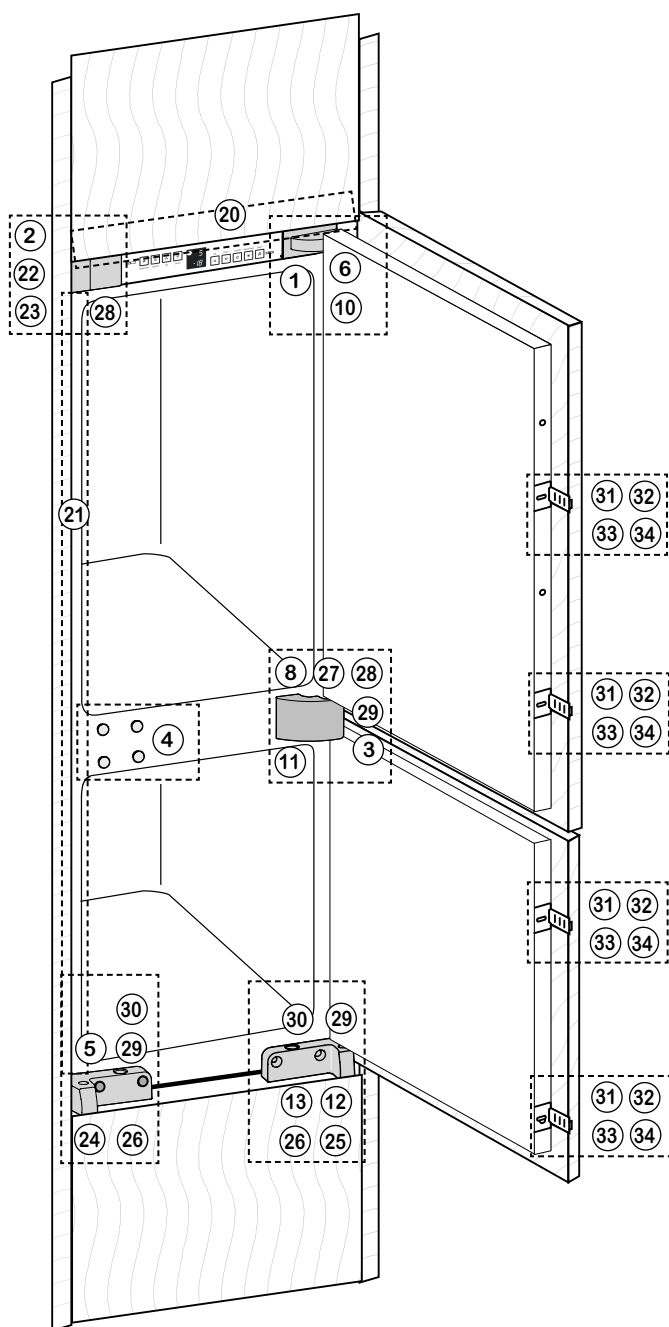

 20 1x	 22 1x
 21 1x	 23 Torx® 25 2x $\varnothing 4,8 \times 16$
 28 Torx® 15 1x $\varnothing 4 \times 19$	 31 ← 4x
 32 Torx® 15 4x $\varnothing 3,9 \times 9,5$	 33 ← 4x
 34 Torx® 15 12x $\varnothing 4 \times 14$	 29 Torx® 15 3x $\varnothing 4 \times 36$
 30 2x	 5 1x

Přípevnění v kuchyňské skřínce

- Všechny upevňovací díly* jsou přibaleny k přístroji.
- Přístroj zasuňte ze 3/4 do výklenku

- Vyrovnávací lištu ⑳ namontujte na straně s držadlem do roviny s boční stěnou přístroje: zasuňte do úchyty a zahákněte do zajišťovacích otvorů

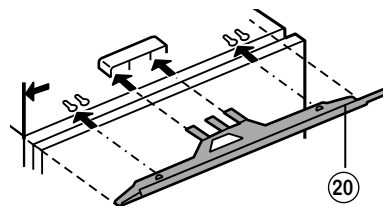

- Krycí lištu ㉑ nalepte na boční stěnu přístroje na straně s držadlem, do roviny s přední stranou: Stáhněte ochrannou fólii a nalepte lemlovku. V případě potřeby lemlovku na spodní straně zkraťte na výšku výklenku. Lemlovku nasadíte přesně pod montážní roh ㉒.

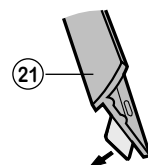

- Sejměte kryt ㉒
- Při první montáži: Sejměte kryt ㉓ ze středního kozlíku ložiska ㉑

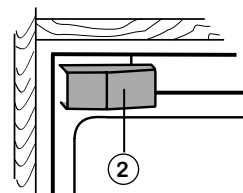

- Montážní roh ㉒ našroubujte šrouby ㉓
- Přístroj zasuňte do výklenku. Dávejte pozor na vedení kabelu!

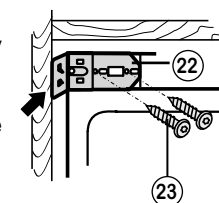

- Vyrovnějte hloubku přístroje:
 - Přední hranu kozlíků ložiska ㉔ a ㉕ a
 - montážního rohu ㉒ vyrovnejte do roviny s přední hranou dna skříňky a boční stěny skříňky.

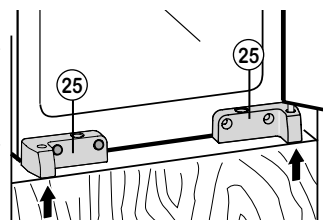

- Výškové vyrovnání přístroje: pomocí stavěcích šroubů ㉖ v kozlicích ložisek ㉔ a ㉕

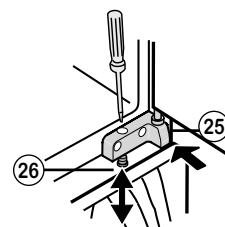

- Stavěcí šroub ㉗ v prostředním kozlíku ložiska ㉑ dotáhněte na doraz s boční stěnou skříňky. **Upozornění:** stavěcí šroub ㉗ otočte opatrně do požadované polohy, aby se předešlo poškození stěny skříňky

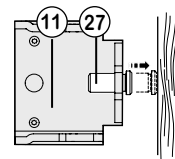

- Příklad připevnění/zajistění ve výklenku pomocí dlouhých šroubů do dřevotřísky (28)/(29). Nahoře přístroj přitlačte ke stěně skříňky pomocí montážního rohu (22).

Uprostřed připevňovacím šroubem (27) pomocí šroubu (29)

Dole pomocí stavěcích šroubů (29) v kozlíku ložiska (24) a (25).

- Dbejte na pevnost šroubových spojení!

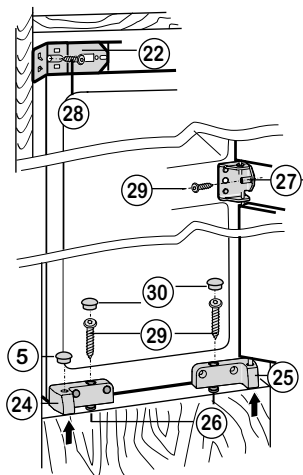

- U velkých nebo dělených dveří podle potřeby namontujte další spoj dveří!

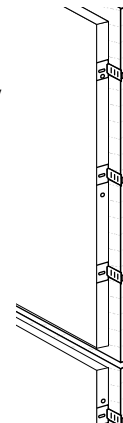

- Je-li to nutné, upravte polohu vyrovnávací lišty (20) posunutím tak, aby byla rovnoběžná s vrchní deskou nábytku - nesmí přechýlat dopředu.

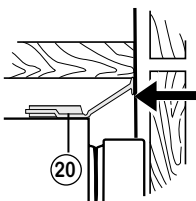

- Boční díl montážního rohu (22) zaklapněte

- Kryt (2) zase zatlačte

- Všechny otvory uzavřete zátkami (30) a (5)

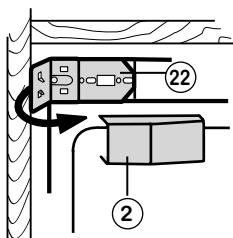

- Na prostřední kozlík ložiska (11) zatlačte kryt (3)

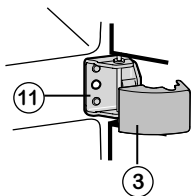

- Spojovací díl dveří (31), podle výšky madla a dělených dveří namontujte šroubem (32).

- U zcela otevřených dveří zasuněte spojovací kolejničku (33) a přišroubujte ji na nábytková dvířka pomocí šroubů (34). Dodržte vzdálenost d od vnější hrany nábytkových dvířek, d = síla stěny kuchyňské skříňky.
- Spojení dveří nastavte tak, aby nábytková dvířka na straně madla nedoléhala na korpusu nábytku (vzdálenost asi 1 mm).

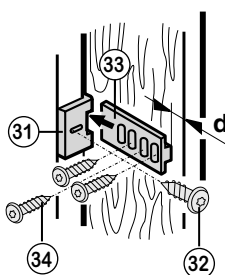

Výrobce trvale pracuje na dalším vývoji všech typů a modelů. Prosíme proto o pochopení, že si vyhrazujeme právo na změny tvaru, vybavení a techniky.

